



HPR Range Extender V01 160 Wh



Gebruikershandleiding
NL

1 Veiligheid



Deze instructies bevatten informatie die u in acht moet nemen voor uw persoonlijke veiligheid en om persoonlijk letsel en schade aan eigendommen te voorkomen. Ze worden gemarkeerd door gevarendriehoeken en hieronder weergegeven volgens de mate van gevaar.

- ▶ Lees de instructies volledig door voordat u het apparaat in gebruik neemt en gebruikt. Zo voorkomt u gevaren en fouten.
- ▶ Bewaar de handleiding voor toekomstig gebruik. Deze gebruikershandleiding is een integraal onderdeel van het product en moet in geval van doorverkoop aan derden worden overhandigd.

OPMERKING

Neem ook de aanvullende documentatie voor de andere onderdelen van het HPR50 aandrijfsysteem en de documentatie bij de e-bike in acht.

1.1 Gevarenclassificatie

⚠ GEVAAR

Het signaalwoord duidt op een gevaar met een hoge risicograad die de dood of ernstig letsel tot gevolg kan hebben als het gevaar niet wordt afgewend.

⚠ WAARSCHUWING

Het signaalwoord duidt op een gevaar met een **gemiddeld** risiconiveau dat tot de dood of ernstig letsel zal leiden als het gevaar niet wordt vermeden.

⚠ VOORZICHTIG

Het signaalwoord geeft een gevaar aan met een **laag** risiconiveau dat kan leiden tot licht of matig letsel als het gevaar niet wordt vermeden.





OPMERKING

Een opmerking in de zin van deze instructie is belangrijke informatie over het product of het betreffende deel van de instructie waarop speciale aandacht moet worden gevestigd.

1.2 BELANGRIJKE VEILIGHEIDSINSTRUCTIES

WAARSCHUWING

Bij het gebruik van dit product moeten altijd de volgende basisvoorzorgen in acht worden genomen:

-  Lees alle instructies voordat u het product gebruikt.
-  Steek geen vingers of handen in het product.
-  De installatie van de HPR Range Extender V01 mag alleen worden uitgevoerd door geautoriseerde dealers. Deze personen moeten hiervoor gekwalificeerd zijn, bijv. door een opleiding tot mechatronicus op twee wielen. Zij moeten in staat zijn om mogelijke gevaren tijdens de installatie te herkennen. Anders bestaat het risico dat de Range Extender of andere lithium-ion-accu's op de e-bike beschadigd raken of dat de Range Extender tijdens de rit losraakt als gevolg van onjuiste montage.
-  Bij onjuist gebruik kan er vloeistof uit de Battery lekken. Vermijd elk contact met deze vloeistof. Was het af met water als u toch in contact komt met de vloeistof. Zoek ook medische hulp als de vloeistof in contact is gekomen met uw ogen. Vloeistof die uit de Range Extender lekt, kan irritatie of brandwonden veroorzaken.
-  Stel de Range Extender nooit bloot aan mechanische schokken om schade aan de Range Extender te voorkomen.
-  Om het risico op letsel te verminderen, is nauwlettend toezicht noodzakelijk wanneer de Range Extender in de buurt van kinderen wordt gebruikt.
-   Open nooit de behuizing van Range Extender en probeer nooit de Range Extender te demonteren.
WAARSCHUWING – Brandgevaar – Geen onderdelen die door de gebruiker kunnen worden gerepareerd.
-  Gebruik dit product niet als het flexibele netsnoer of de uitgangskabel gerafeld is, een gebroken isolatie heeft of andere tekenen van schade vertoont.
-  Breek of doorboor de Range Extender nooit.
-  Laad de Range Extender alleen op in goed geventileerde ruimten.
-  Gebruik alleen de originele TQ Charger (FSP235-14S4AC8C) om de Range Extender op te laden.

-  Gebruik alleen originele HPR Range Extenders om het aandrijfsysteem van stroom te voorzien.
-  Deze apparatuur is niet bedoeld voor gebruik bij omgevingstemperaturen lager dan -5 °C (23 °F) of boven omgevingstemperaturen van 40 °C (104 °F).
-  De Range Extender is bedoeld om opgeladen te worden wanneer de omgevingstemperatuur tussen 0 °C (32 °F) en 40 °C (104 °F) ligt. Laad de Range Extender nooit op wanneer de omgevingstemperatuur buiten dit bereik ligt.
-  Probeer het product niet te wijzigen of te repareren. Zie voor meer informatie hoofdstuk "1.3 Beoogd gebruik".
-  Gebruik dit product alleen binnen de volgende temperatuurgrenzen
Gebruik: -5 °C tot 40 °C / 23 °F tot 104 °F
Opladen: 0 °C tot 40 °C / 32 °F tot 104 °F
Opslag: 0 °C tot 40 °C / 32 °F tot 104 °F
Aanbevolen opslag: 10 °C tot 20 °C / 50 °F tot 68 °F

1.2.1 INSTRUCTIES MET BETREKKING TOT BRANDGEVAAR

-  **Explosie- en brandgevaar bij beschadigde Range Extender behuizing**
 - Als de Range Extender behuizing beschadigd is, moet u deze laten vervangen door een erkende TQ rijwielhandelaar, zelfs als de Range Extender nog functioneert.
 - Voer in geen geval reparaties uit.
-  **Explosie- en brandgevaar bij kortsluiten van de Range Extender klemmen**
 - Houd de Range Extender uit de buurt van metalen voorwerpen, aangezien er kans op kortsluiting bestaat. Laat geen spijkers, schroeven of andere kleine, scherpe en/of metalen voorwerpen in contact komen met de Range Extender (laad-/ontlaadcontactdoos).
-  **Explosie- en brandgevaar bij grote hitte, brand of contact met water**
 -  Bescherm de Range Extender tegen vuur, grote hitte en ook tegen langdurige directe blootstelling aan zonlicht.
 - Dompel de Range Extender nooit onder in water.

 **Gevaar voor vergiftiging door gassen van een rokende of brandende Range Extender in geval van beschadiging Range Extender of onjuist gebruik.**

- Pas op dat u de zeer giftige gassen van een rokende of brandende Range Extender niet inademt.
- Zorg voor goede ventilatie en raadpleeg een arts als u ongewenste effecten op de ademhalingsorganen opmerkt. De dampen kunnen de ademhalingsorganen irriteren.

1.2.2 INSTRUCTIES BIJ ELEKTRISCHE SCHOK

 **Het elektrische risico en de elektrische schok zijn alleen van toepassing op de TQ Charger (FSP235-14S4AC8C). Controleer en lees alle veiligheidsinstructies in de handleiding Charger.**

BEWAAR DEZE INSTRUCTIES

1.3 Beoogd gebruik

 De HPR Range Extender is uitsluitend bedoeld voor de voeding van het HPR50 aandrijfsysteem en mag niet voor andere doeleinden worden gebruikt.

Elk ander gebruik of gebruik dat verder gaat dan dit wordt beschouwd als oneigenlijk en zal leiden tot het verlies van de garantie. In geval van niet-beoogd gebruik aanvaardt TQ-Systems GmbH geen aansprakelijkheid voor eventuele schade die kan ontstaan en geen garantie voor de juiste en functionele werking van het product.

Tot het gebruik volgens de voorschriften behoort ook het in acht nemen van deze handleiding en alle informatie daarin, alsmede de informatie over het gebruik volgens de voorschriften in de aanvullende documenten die bij de e-bike zijn geleverd.

Een foutloos en veilig gebruik van het product vereist correct transport, opslag, installatie en bediening.

2 Technische gegevens

Nominale spanning	50,4 V
Nominale capaciteit	2,8 Ah
Nominale energie	160 Wh
Ontladingslogica	Bij het gebruik van de e-bike wordt eerst de Range Extender accu ontladen en daarna de batterij.
Afmetingen	Ø 76 mm, lengte 185 mm / Ø 3", lengte 7.3"
Oplaadtemperatuur	0 °C tot 40 °C / 32 °F tot 104 °F
Bedrijfstemperatuur	-5 °C tot 40 °C / 23 °F tot 104 °F
Opslagtemperatuur	0 °C tot 40 °C / 32 °F tot 104 °F
Aanbevolen opslagtemperatuur	10 °C tot 20 °C / 50 °F tot 68 °F
Gewicht	ca. 950 g / 2.1 lbs (zonder framebevestiging zoals FIDLOCK®)

Tab. 1: Technische gegevens – HPR Range Extender V01

3 INSTALLATIEINSTRUCTIES

3.1 De HPR Range Extender op de e-bike monteren

Het ontwerp van het montagesysteem voor de HPR Range Extender op de e-bike is afhankelijk van de fabrikant. Dit hoofdstuk laat zien hoe u de Range Extender op de onderbuis van de e-bike monteert met behulp van het FIDLOCK®-systeem.

Let er vooral bij montage achteraf op dat er geen onderdelen van de e-bike, zoals de accu of de kabelboom, beschadigd raken bij de montage van de Range Extender.

Let vooral op de volgende punten:

- De montage van de HPR Range Extender mag alleen worden uitgevoerd door geautoriseerde dealers. Het personeel moet voldoende gekwalificeerd zijn, bijvoorbeeld door een opleiding tot mechatronicus op twee wielen. Zij moeten in staat zijn om mogelijke gevaren tijdens de montage te herkennen. Anders bestaat het risico dat de Range Extender of andere lithium-ionenaccu's van de e-bike beschadigd raken of dat de Range Extender tijdens de rit losraakt als gevolg van onvoldoende bevestiging.
- Selectie van de juiste schroefkoppen en schroeflengtes.
- Selectie van de door de fietsfabrikant aanbevolen posities voor de bevestiging.

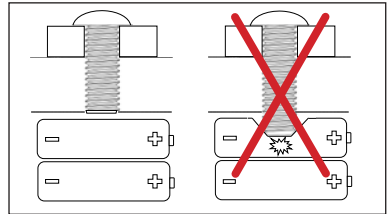

3.1.1 De FIDLOCK® -fietsbasis op de e-bike monteren

WAARSCHUWING

Brandgevaar door beschadiging van de accu in het frame van de e-bike als gevolg van het gebruik van te lange schroeven.

- Gebruik voor de bevestiging van de FIDLOCK® Bike Base uitsluitend de schroeven die door de fietsfabrikant zijn geleverd of de bijgeleverde ISO 7380-1 M5 × 10 A2 knooppopschroeven.

Als u te lange schroeven gebruikt, kan de accu in het frame van de e-bike beschadigd raken.

⚠ LET OP

Gevaar voor ongevallen doordat Range Extender uit het vergrendelingsmechanisme losraakt

- Gebruik voor de bevestiging van de FIDLOCK® Bike Base uitsluitend de schroeven die door de fietsfabrikant zijn geleverd of de bij de levering inbegrepen ISO 7380-1 M5 × 10 A2 knoepschroeven.

Schroeven met een hogere kop betekenen dat de FIDLOCK® Force Connector op de Range Extender niet stevig met de FIDLOCK® Bike Base verbonden is en tijdens het fietsen los kan raken.

- Bevestig de FIDLOCK® -fietsbasis (Pos. 1 in Fig. 1) met de twee knoepschroeven (Pos. 2 in Fig. 1) in de daarvoor bestemde schroefdraad (Pos. 3 in Fig. 1, volg de specificaties van de fietsfabrikant) in het frame van de e-bike.
- Draai de twee knoepbouten vast met een aanhaalmoment van **2 Nm** of met de maximale aanhaalmomenten zoals aangegeven door de fietsfabrikant.

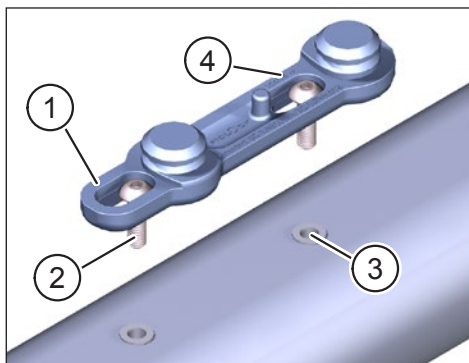

Fig. 1: Bevestig de FIDLOCK® Bike Base aan de e-fiets

OPMERKING

- Let bij het monteren op de FIDLOCK® Bike Base op de ingegraveerde tekst **"upside>>"** (Pos. 1 in Fig. 2). De bovenste rand van het FIDLOCK® logo (Pos. 2 in Fig. 2) op de FIDLOCK® Force Connector moet in de richting van de pijl van **"upside >>"** wijzen.

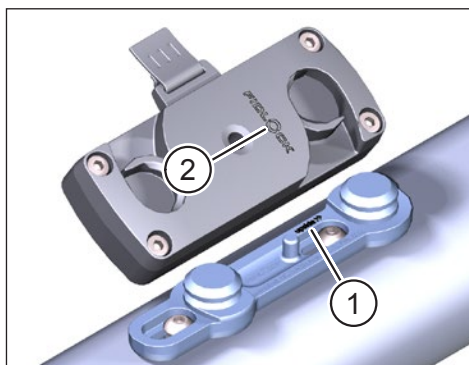

Fig. 2: Oriëntatie van FIDLOCK® Bike Base en FIDLOCK® Force Connector

3.1.2 FIDLOCK® Force Connector aan Range Extender

WAARSCHUWING

Brandgevaar door beschadiging van de Range Extender door het gebruik van te lange schroeven

- ▶ Gebruik voor het bevestigen van de FIDLOCK® Force Connector alleen de schroeven die door de fietsfabrikant zijn geleverd of de ISO 4762 M4 × 16 A2 cilinderschroeven die bij de levering zijn inbegrepen.

Door het gebruik van te lange schroeven kan de batterij in de Range Extender beschadigd raken.

- ▶ Bevestig de FIDLOCK® Force Connector (Pos. 1 in Fig. 3) in de daarvoor bestemde schroefdraad (Pos. 3 in Fig. 3) in het Range Extender met behulp van de vier meegeleverde M4 × 16 cilinderschroeven (Pos. 2 in Fig. 3).
- ▶ Draai de vier cilinderschroeven vast met een koppel van **1,0 Nm**.



Fig. 3: Bevestig de FIDLOCK® Force Connector aan Range Extender

3.1.3 Plaats en vergrendel de Range Extender op de FIDLOCK® Bike Base

- ▶ Plaats de Range Extender (Pos. 1 in Fig. 4) met de vastgezette FIDLOCK® Force Connector (Pos. 2 in Fig. 4) diagonaal op de FIDLOCK® Bike Base (Pos. 3 in Fig. 4). De pen (Pos. 4 in Fig. 4) op de FIDLOCK® Bike Base moet in de overeenkomstige aansluiting in de FIDLOCK® Force Connector schuiven wanneer deze erop wordt gezet. De magneten ondersteunen de bevestiging en de Range Extender moet automatisch met een hoorbare klik vastklikken.

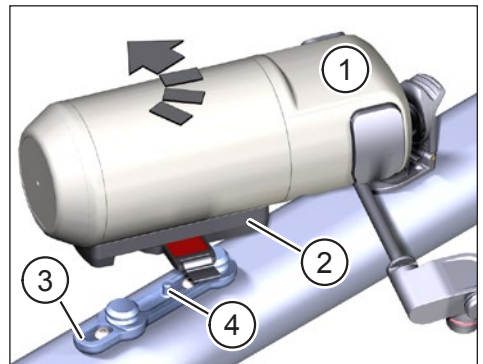

Fig. 4: Plaats Range Extender

3.1.4 De Range Extender in de FIDLOCK® Bike Base vergrendelen

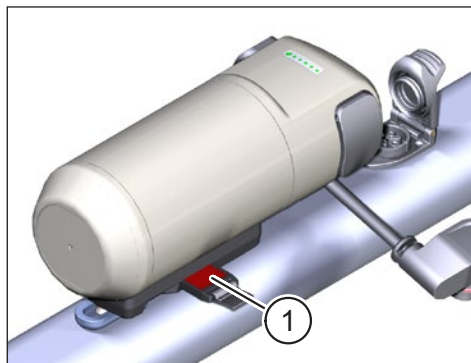

Fig. 5: FIDLOCK® systeem ontgrendeld

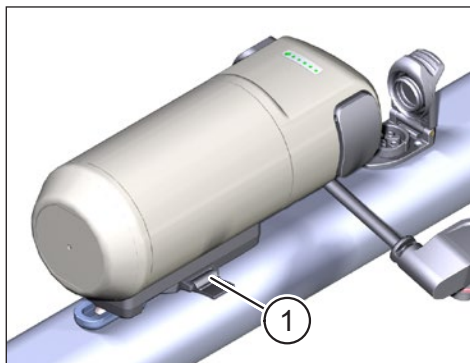

Fig. 6: FIDLOCK® systeem vergrendeld

Het FIDLOCK® -systeem is nog steeds ontgrendeld na het plaatsen van de Range Extender. Deze toestand wordt aangegeven door het rode veld (Pos. 1 in Fig. 5) op het vergrendelingslipje.

- ▶ Duw het vergrendelingslipje zo ver mogelijk naar binnen (zie Pos. 1 in Fig. 6), om de Range Extender stevig vast te zetten.

⚠ VOORZICHTIG

Gevaar voor ongevallen door ontgrendeling Range Extender

- ▶ Vergrendel de Range Extender altijd met het vergrendelingslipje in het FIDLOCK® systeem voordat u gaat fietsen.

Anders bestaat het risico dat de Range Extender tijdens het rijden losraakt, wat tot een botsing kan leiden.

OPMERKING

- ▶ Controleer de FIDLOCK® Bike Base en de FIDLOCK® Force Connector voor elke rit op vuil en beschadigingen.

Ga voor meer informatie over het FIDLOCK® TWIST systeem en compatibele accessoires naar <http://www.fidlock-bike.com/TQ>.

3.1.5 Sluit de aansluitkabel aan op de Range Extender

- ▶ Sluit de stekker (Pos. 1 in Fig. 7) van de aansluitkabel aan op de socket (Pos. 2 in Fig. 7) in de Range Extender.
- ▶ Bevestig de connector aan de Range Extender met de inbusbout M3 × 8 (Pos. 3 in Fig. 7) die bij de kabel wordt geleverd, met een moment van 1 Nm. Gebruik nooit een langere schroef. Anders bestaat het risico dat de elektronica in de Range Extender beschadigd raakt.

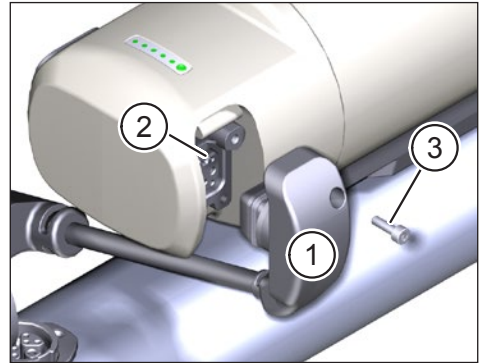

Fig. 7: Bevestig de verbindingkabel aan de Range Extender

OPMERKING

Aansluitkabels zijn verkrijgbaar in verschillende uitvoeringen met verschillende kabellengten en connectororiëntaties om aan de eisen van de betreffende installatiesituatie te voldoen.

- ▶ Informeer bij de fabrikant van de e-bike naar de aansluitkabel die u nodig hebt.

3.1.6 Sluit de aansluitkabel aan op de oplaadpoort van de e-bike

- ▶ Klap de afdekking (Pos. 1 in Fig. 8) van de oplaadpoort (Pos. 2 in Fig. 8) op het frame van de e-bike open.
- ▶ Controleer of de aansluitingen in de oplaadpoort vrij zijn van vuil en maak ze indien nodig schoon.
- ▶ Lijn de stekker (Pos. 3 in Fig. 8) van de aansluitkabel zodanig uit dat de codering van de stekker en de oplaadpoort overeenkomen.
- ▶ Steek de stekker in de oplaadpoort en zet de stekker vast met de afdekking (Pos. 1 in Fig. 8).

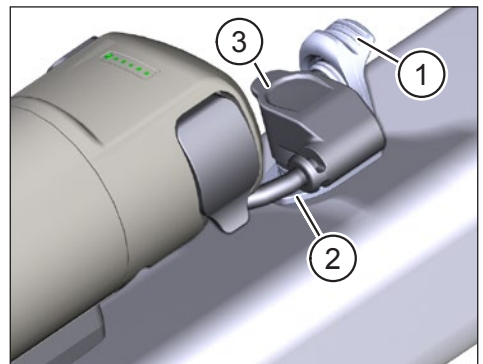

Fig. 8: Sluit de verbindingkabel aan op de oplaadpoort

LET OP

Risico op ongelukken door vrijhangende verbindingkabel aan de Range Extender

- ▶ Sluit de Range Extender altijd aan op de laadpoort van de accu in het fietsframe wanneer u de Range Extender op de fiets hebt geïnstalleerd. Anders bestaat het risico dat de vrijhangende verbindingkabel aan de Range Extender tijdens het fietsen tussen de pedalen komt en zo tot een valpartij leidt.

4 BEDIENING

4.1 Range Extender opladen

GEVAAR

- ▶ Gebruik alleen TQ Charger (FSP235-14S4AC8C) voor het opladen van de Range Extender.

WAARSCHUWING

Gevaar voor brand of elektrische schokken door beschadiging van de batterij, Range Extender, oplader, kabel en stekker.

- ▶ Laad de Range Extender nooit op als u schade aan de Battery, Range Extender, Charger, kabels of connectoren opmerkt.
- ▶ Voer het oplaadproces alleen uit op een plaats waar zich geen brandbare materialen in de omgeving bevinden.
- ▶ Laat het oplaadproces nooit onbeheerd achter.
- ▶ Probeer het product niet te wijzigen of te repareren. Zie voor meer informatie hoofdstuk "1.3 Beoogd gebruik".
- ▶ Gebruik dit product alleen binnen de volgende temperatuurgrenzen:
Gebruik: -5 °C tot 40 °C / 23 °F tot 104 °F
Opladen: 0 °C tot 40 °C / 32 °F tot 104 °F
Opslaan: 0 °C tot 40 °C / 32 °F tot 104 °F
Aanbevolen opslag: 10 °C tot 20 °C / 50 °F tot 68 °F
- ▶ Verdere veiligheidswaarschuwingen met betrekking tot brandgevaar, elektrische schokken of letsel aan personen vindt u in het hoofdstuk: "1.2 Belangrijke veiligheidsinstructies".

OPMERKING

- Het aandrijfsysteem detecteert of de Range Extender is aangesloten op de laadpoort van de accu in het fietsframe. In dit geval wordt het aandrijfsysteem tijdens het opladen om veiligheidsredenen gedeactiveerd.
- Het oplaadsysteem detecteert of de Range Extender is aangesloten op de oplaadpoort van de accu in het fietsframe. In dit geval worden beide opgeladen, eerst de accu en daarna de Range Extender.

⚠ LET OP

Risico op ongevallen door geactiveerd aandrijfsysteem tijdens het opladen

- ▶ Sluit de Range Extender altijd aan op de oplaadpoort van de accu in het fietsframe wanneer u de Range Extender op de fiets hebt geïnstalleerd. Dit is de enige manier om ervoor te zorgen dat het aandrijfsysteem tijdens het opladen gedeactiveerd wordt. Anders bestaat het risico dat u het aandrijfsysteem tijdens het opladen kunt starten en dat de aangesloten oplaadkabel schade veroorzaakt of tot een botsing leidt.

- ▶ Sluit de oplader aan op de voeding.
- ▶ Klap de afdekking (Pos. 1 in Fig. 9) op de oplaadpoort van de Range Extender open.
- ▶ Controleer of de aansluitingen in de oplaadpoort (Pos. 2 in Fig. 9) vrij zijn van vuil en reinig ze indien nodig.
- ▶ Steek de laadstekker (Pos. 3 in Fig. 9) van de lader in de laadpoort van de Range Extender.
- ▶ Trek de laadstekker van de lader uit de laadpoort van de Range Extender als het laden klaar is.
- ▶ Sluit de klep van de laadpoort als het laden klaar is.
- ▶ Koppel de oplader los van de voeding.

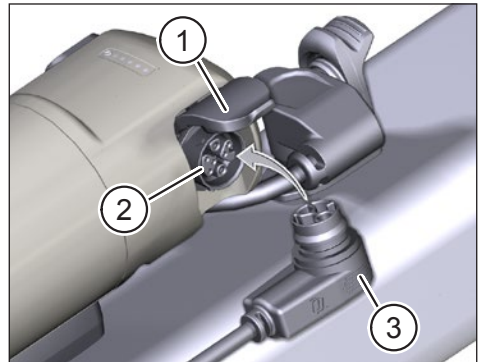

Fig. 9: Range Extender opladen

4.2 Opmerkingen over het opladen

OPMERKING

De temperatuur van de Range Extender moet binnen het toegestane oplaadtemperatuurbereik liggen (0 °C tot 40 °C / 32 °F tot 104 °F). Anders start het laadproces niet.

- De Range Extender kan direct op de e-bike of afzonderlijk worden opgeladen.
- Het aandrijfsysteem wordt tijdens het opladen gedeactiveerd als de Range Extender op de oplaadpoort van de accu in het fietsframe is aangesloten.
- De oplaadstatus van de Range Extender kan worden afgelezen op het display en op de 5 LED's aan de zijkant van de Range Extender. Bedek de lichtsensor links van de LED's kort met een vinger om dit display te activeren.
- Nieuwe Range Extenders hebben een laadtoestand van 20 % tot 30 % als gevolg van transportvoorschriften en moeten binnen minder dan 6 maanden na fabricage worden opgeladen.
- De Range Extender moet onmiddellijk worden opgeladen nadat deze volledig is ontladen (laadtoestand <5 %).
- 1 laadcyclus kan bestaan uit een volledige lading van de capaciteit Range Extender (0 % tot 100 %) of uit meerdere gedeeltelijke ladingen die opgeteld 100% van de laadcapaciteit bedragen.
- De capaciteit Range Extender moet na 500 laadcycli minstens 60 % zijn.

5 TRANSPORT EN OPSLAG

- Het transport van lithiumbatterijen is onderworpen aan landspecifieke wetten en voorschriften. Informeer naar de regionale voorschriften en neem deze in acht tijdens het transport.
- Neem voor het transport de speciale vereisten voor verpakking en etikettering in acht die in uw land gelden.
- Neem contact op met een door TQ erkende rijwielhandelaar voor informatie over het transport van de Range Extender en geschikte transportverpakkingen. Voor transport buiten het fietsframe raden wij een gecertificeerde transportdoos aan.
- Het wordt aanbevolen om de Range Extender bij kamertemperatuur (ca. 10 °C tot 20 °C / 50 °F tot 68 °F) te bewaren en niet aan direct zonlicht bloot te stellen.
- Bewaar de Range Extender niet in de buurt van warmtebronnen of andere licht ontvlambare materialen.
- Bewaar de Range Extender in droge ruimten (luchtvochtigheid lager dan 70 %) en bescherm hem tegen regen en vocht.
- Bewaar de Range Extender alleen in ruimten die voorzien zijn van rookmelders.
- Laad de Range Extender op tot ongeveer 30 % tot 60 % voordat u hem opbergt.
- Controleer de Range Extender elke 6 maanden en laad hem op tot ongeveer 30 % tot 60 %.
- Laad de Range Extender volledig op voordat u hem gebruikt.
- Berg de Range Extender niet op met de oplader aangesloten.

6 GEBRUIKERS ONDERHOUD

6.1 Onderhoud en service

Alle service-, reparatie- of onderhoudswerkzaamheden worden uitgevoerd door een door TQ erkende rijwielhandelaar. Uw rijwielhandelaar kan u ook helpen met vragen over fietsgebruik, service, reparatie of onderhoud.

6.2 Reiniging

- Dompel de Range Extender nooit onder in water om deze te reinigen.
- Reinig de Range Extender nooit met een waterstraal.
- Reinig de Range Extender alleen met een zachte, vochtige doek.
- Neem contact op met een door TQ erkende rijwielhandelaar als de Range Extender niet meer functioneert.

7 Milieuvriendelijke afvoer

De onderdelen van het aandrijfsysteem en de accu's mogen niet in de vuilnisbak voor restafval worden gooid.

- Voer metalen en kunststof onderdelen af volgens de landspecifieke voorschriften.
- Voer elektrische onderdelen af volgens de landspecifieke voorschriften. Neem in EU-landen bijvoorbeeld de nationale implementaties van de richtlijn Afval van Elektrische en Elektronische Apparatuur 2012/19/EU (WEEE) in acht.
- Voer batterijen en oplaadbare accu's af volgens de landspecifieke voorschriften. Neem in EU-landen bijvoorbeeld de nationale implementaties van de richtlijn Afval Battery 2006/66/EG in combinatie met de richtlijnen 2008/68/EG en (EU) 2020/1833 in acht.
- Neem daarnaast de voorschriften en wetten van uw land voor afvalverwerking in acht.

Bovendien kunt u onderdelen van het aandrijfsysteem die niet meer nodig zijn, inleveren bij een door TQ erkende rijwielhandelaar.





OPMERKING

Ga voor meer informatie en TQ-producthandleidingen in verschillende talen naar www.tq-ebike.com/en/support/manuals of scan deze QR-code.



Wij hebben de inhoud van deze publicatie gecontroleerd op overeenstemming met het beschreven product. Afwijkingen kunnen echter niet worden uitgesloten, zodat wij geen aansprakelijkheid kunnen aanvaarden voor volledige conformiteit en juistheid.

De informatie in deze publicatie wordt regelmatig herzien en eventuele noodzakelijke correcties worden in volgende uitgaven opgenomen.

Alle handelsmerken die in deze handleiding worden genoemd, zijn eigendom van hun respectieve eigenaren.

Copyright © TQ-Systems GmbH